



Kemmler + Riehle Ideen die bewegen



Hybridregale



Inhalt

- ◆ **K+R-Produkte**
- ◆ **Einleitung**
- ◆ **Regalgrundrahmen, Typen und Abmessungen**
- ◆ **Kompatible Rundrohrsysteme**
- ◆ **Service**
- ◆ **Referenzen**
- ◆ **Kontakt**



K+R-Produkte

- ❖ MMS-Profilsystem
- ❖ Arbeitsplatzsysteme
- ❖ **Durchlauf- und Bereitstellungsregale**
- ❖ Lagerschränke
- ❖ Schutz- und Trennwandsysteme
- ❖ Transport-, Bereitstellungs- und Mitfahrwagen
- ❖ Routenzugwagen
- ❖ Fördertechnik
- ❖ Montagevorrichtungen
- ❖ Sondermaschinen
- ❖ Sonstiges





Einleitung

Unter einem Hybridregal verstehen wir ein Durchlaufregal, dessen Rahmen aus **stabilem** Alu-Profil besteht. Der „Innenausbau“ des Regals z. B. Rollenbahnen erfolgt mit einem Rohrsystem.

Der Rahmen ist als Bausatz in 6 Baugrößen erhältlich. Die Regallängen und -breiten sind baugrößenspezifisch in einem gewissen Bereich einstellbar, siehe nachfolgende Tabelle auf Blatt 5.

Als Rohrsystem kann das von Kemmler+Riehle angebotene System oder alle handelsüblichen Systeme mit einem Rohr-Ø von 28 mm verwendet werden.

Das Hybridregal haben wir für Kunden entwickelt, die vorzugsweise ihre Betriebsmittel aus „Rohrsystemen“ herstellen, jedoch in bestimmten Fällen gerne ein **stabiles** Alugrundgestell einsetzen würden.

Die Regale werden als kompletter Bausatz mit teilweise vormontierten Elementen im Karton geliefert. Das bietet den Vorteil dass für die Montage der Regale keinerlei Vorkenntnisse erforderlich sind und keine Werkzeuge für die Alu-Profilverarbeitung benötigt werden. Die Montage erfolgt nach einer beiliegenden Montageanleitung.



Regalgrundrahmen, Typen und Abmessungen

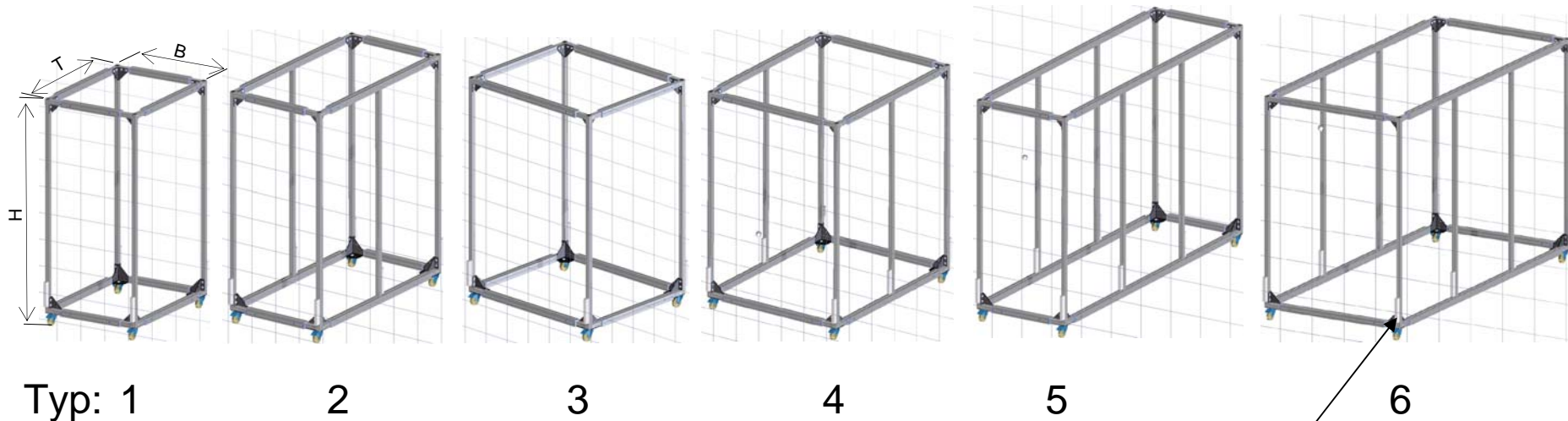

Regaltyp	Abmessungen in mm			Regalebenen	Statische Traglast in kg		Artikel-Nr.
	B	T	H		Regalebene	Gesamt	
1	900-1300	1200-1700	2200	4	200	720	110.9501.1
2	900-1300	1800-3000	2200	4	200	720	110.9501.2
3	1400-2200	1200-1700	2200	4	200	720	110.9501.3
4	1400-2200	1900-3000	2200	4	200	720	110.9501.4
5	900-1400	3100-5000	2200	4	200	720	110.9501.5
6	1400-2200	3100-5000	2200	4	200	720	110.9501.6



Rohraufnahmen



Kompatibles Rohrsysteme, Fa. K+R

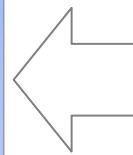

Grundgestell

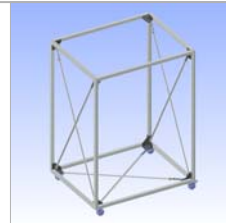

Regalgrundrahmen
Fa. K+R

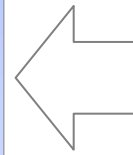

Rollenschienen-
Auflagen

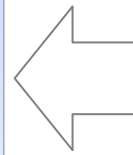
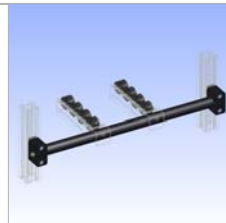

Rollenschienen

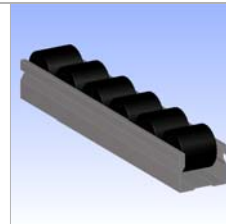

DLR-Baukasten*
Fa. K+R

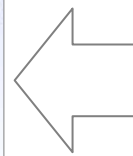

RS-Halter

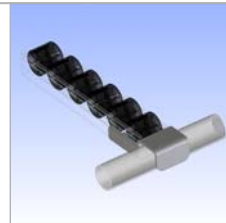

* Durchlaufregal-Baukasten



Kompatible Rohrsysteme anderer Hersteller (Rohr-Ø 28 mm)

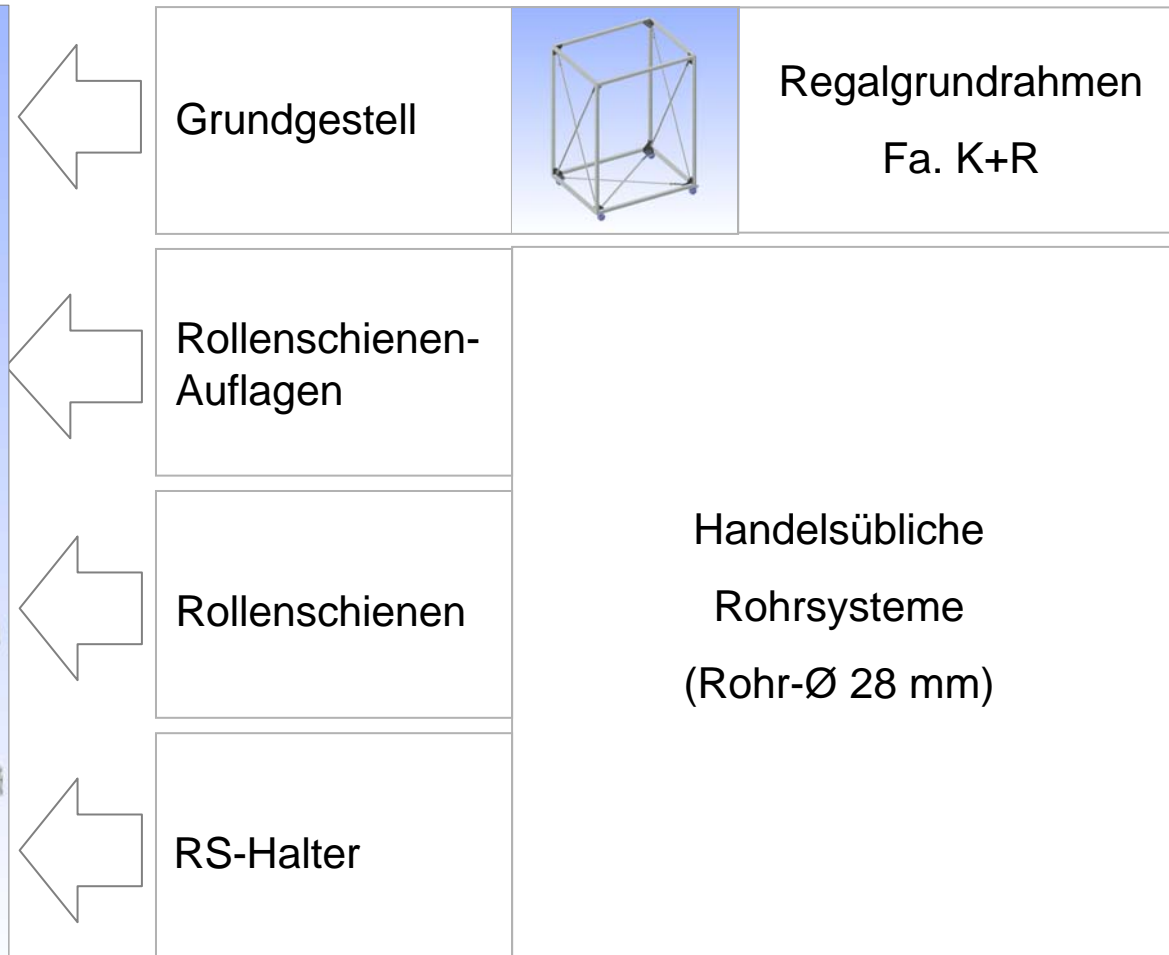



K+R-Service

- ❖ Versand von MMS-Bauteilen auf Anforderung innerhalb 24 Std



- ❖ Service-Reaktionszeiten* an Werktagen:
 - Im Umkreis von 50 km: 4 Std
 - Innerhalb Deutschland: 24 Std
 - Innerhalb Europa: 48 Std
 - Sonstiges Ausland nach Absprache



* Unverbindliche Richtwerte bei einer Aktivierung bis 12 Uhr,





Unsere Kunden weltweit



Bosch

Daimler AG

Dürr ecoclean GmbH

Elring Klinger AG

Erbe Elektromedizin GmbH

Erima GmbH

Hoerbiger Antriebstechnik GmbH

Krauss-Maffei GmbH

Mercedes AMG GmbH

Metabowerke GmbH

Porsche AG

Sick AG

Walter AG

Wincor Nixdorf GmbH

WMF AG

ZF Getriebe GmbH





Kontakt

Kemmler + Riehle GmbH & Co. KG

Maschinenbau

Betzingen, Industriegebiet-West

Ferdinand-Lassalle-Straße 61

72770 Reutlingen-Betzingen

Telefon +49 (0)7121/9573-0

Telefax +49 (0)7121/9573-23

info@kemmler-riehle.de

www.kemmler-riehle.de

