



Kemmler + Riehle Ideen die bewegen



Routenzugkonzepte

Ersteller: Kazmaier

Datum: 27.11.09



Inhalt

- ❖ **K+R-Produkte**
- ❖ **Einleitung**
- ❖ **Konzept: „Automatisierter Routenzug“**
- ❖ **Beispiel: „Automatisierter Routenzug“**
- ❖ **Beispiel: Routenzugwagen mit modularen Bereitstellungswagen**
- ❖ **Beispiel: 2-stufiges Bereitstellungs-konzept**
- ❖ **Beispiel: Manueller Routenzugwagen, optional mit E-Antrieb**
- ❖ **Beispiele für automatisierte Routenzugwagen**
- ❖ **Beispiele für manuelle Routenzugwagen**
- ❖ **Service**
- ❖ **Referenzen**
- ❖ **Kontakt**



K+R-Produkte

- ❖ MMS-Profilsystem
- ❖ Arbeitsplatzsysteme
- ❖ Durchlauf- und Bereitstellungsregale
- ❖ Lagerschränke
- ❖ Schutz- und Trennwandsysteme
- ❖ Transport-, Bereitstellungs- und Mitfahrwagen
- ❖ Routenzugwagen
- ❖ Fördertechnik
- ❖ Montagevorrichtungen
- ❖ Sondermaschinen
- ❖ Sonstiges





Einleitung

Routenzüge bekommen in den **modernen Logistikkonzepten** eine immer größere Bedeutung. Durch sie ist es möglich das Material „**just in time**“ an die verarbeitenden Anlagen zu liefern. An den Anlagen werden z. B. in Durchlaufregalen deshalb nur kleine Mengen gepuffert.

Ein Routenverkehr kann **manuell** oder „**automatisiert**“ betrieben werden. Bei einem automatisierten Routenverkehr erfolgt das An- und Abdocken an den Be- und Entladestellen automatisch. Der Fahrer des Zugfahrzeugs muss nicht absteigen. Welche Art von Routenzug eingesetzt werden kann ist von folgenden Faktoren abhängig:

- Gesamt Logistikkonzept
- Budget
- Gebäude oder sonstige Peripherie
- Zugänglichkeit der zu beliefernden Anlagen
- usw.

Die von K+R umgesetzten Routenzugkonzepte sind immer **kundenspezifische Lösungen**. Wir haben Konzepte für Bauteilgewichte bis zu 120 kg realisiert.

Bei der Umsetzung **Ihres** Routenzugkonzepts unterstützen wir sie gerne!



Konzept „Automatisierter Routenzug“

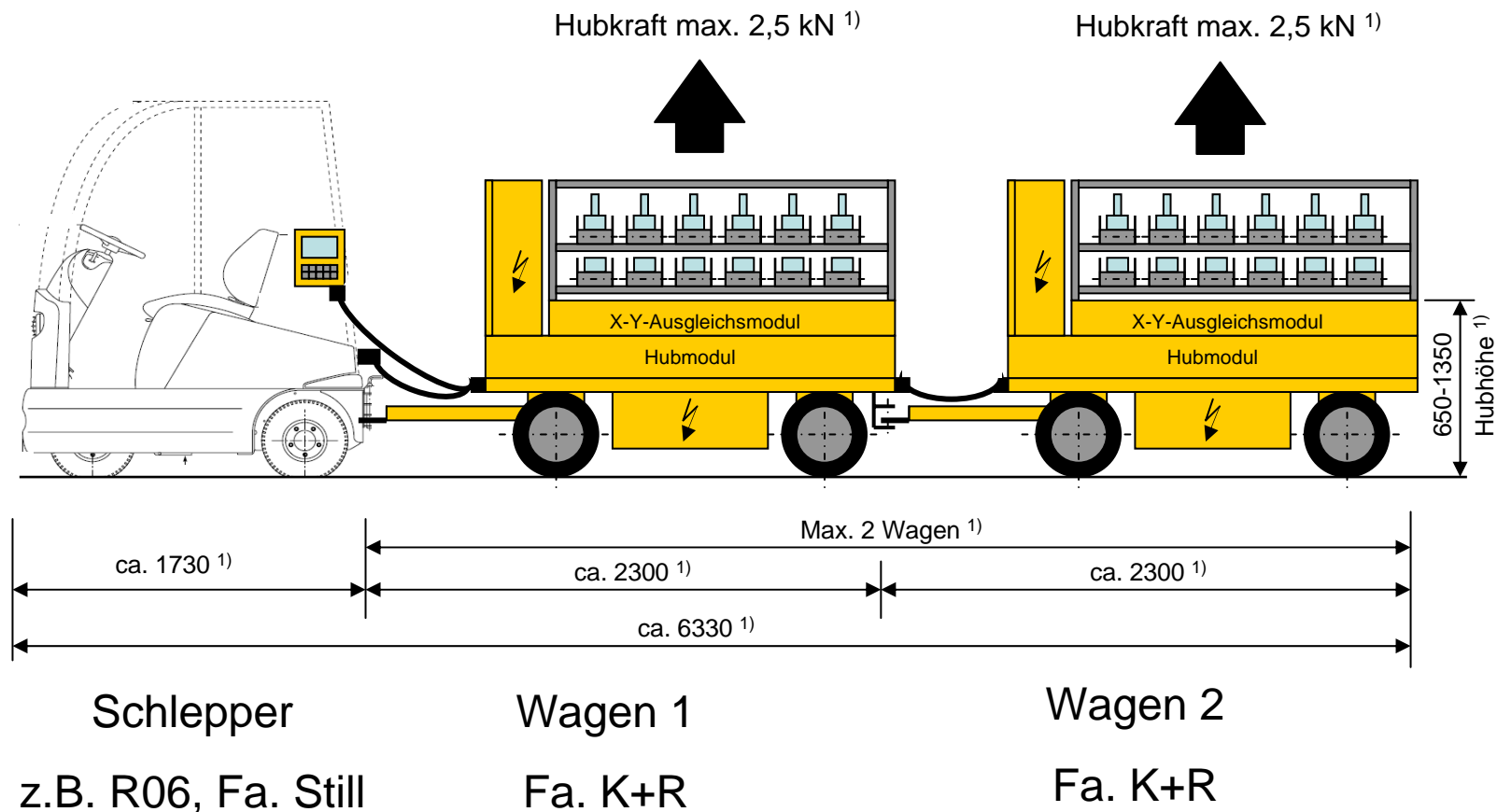

1) Werte aus Pos. 3/Beispiel autom. Routenzugkonzept



Konzept: „Automatisierter Routenzug“

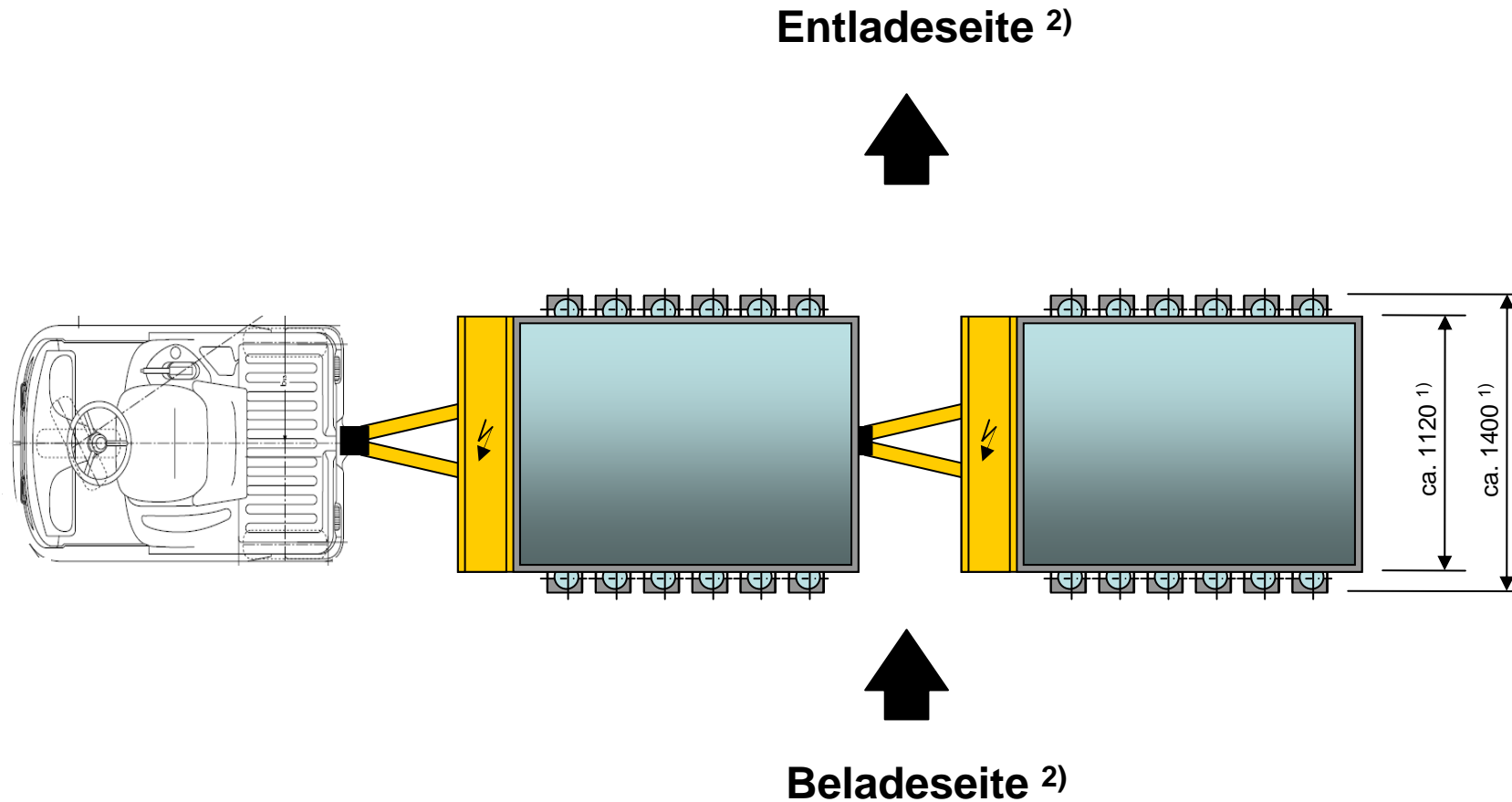

1) Werte aus Pos. 03/Beispiel autom. Routenzugkonzept

2) Wahlweise 180° gedreht oder horizontal schwenkbar so dass von der gleiche Seite be- und entladen werden kann.



Konzept: „Automatisierter Routenzug“

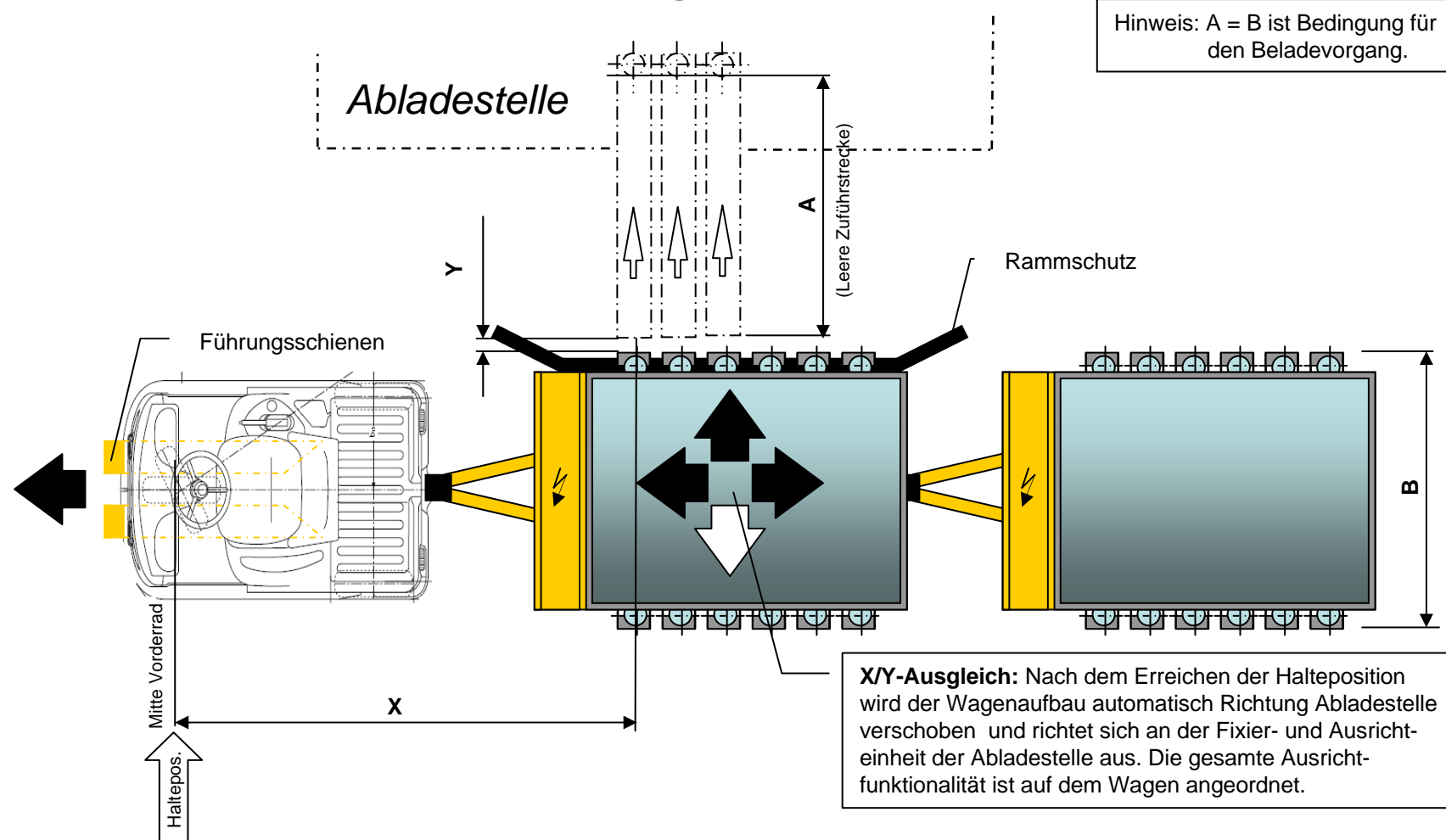

X = Vorpositionierung in Fahrtrichtung über am Boden befestigte Führungsschienen. Die Positionierung erfolgt über das Vorderrad des Schleppers

Y = Vorpositionierung quer zur Fahrtrichtung. Die Positionierung erfolgt durch geradliniges Anfahren des Routenzuges



Beispiel: Automatisierter Routenzug > Layout

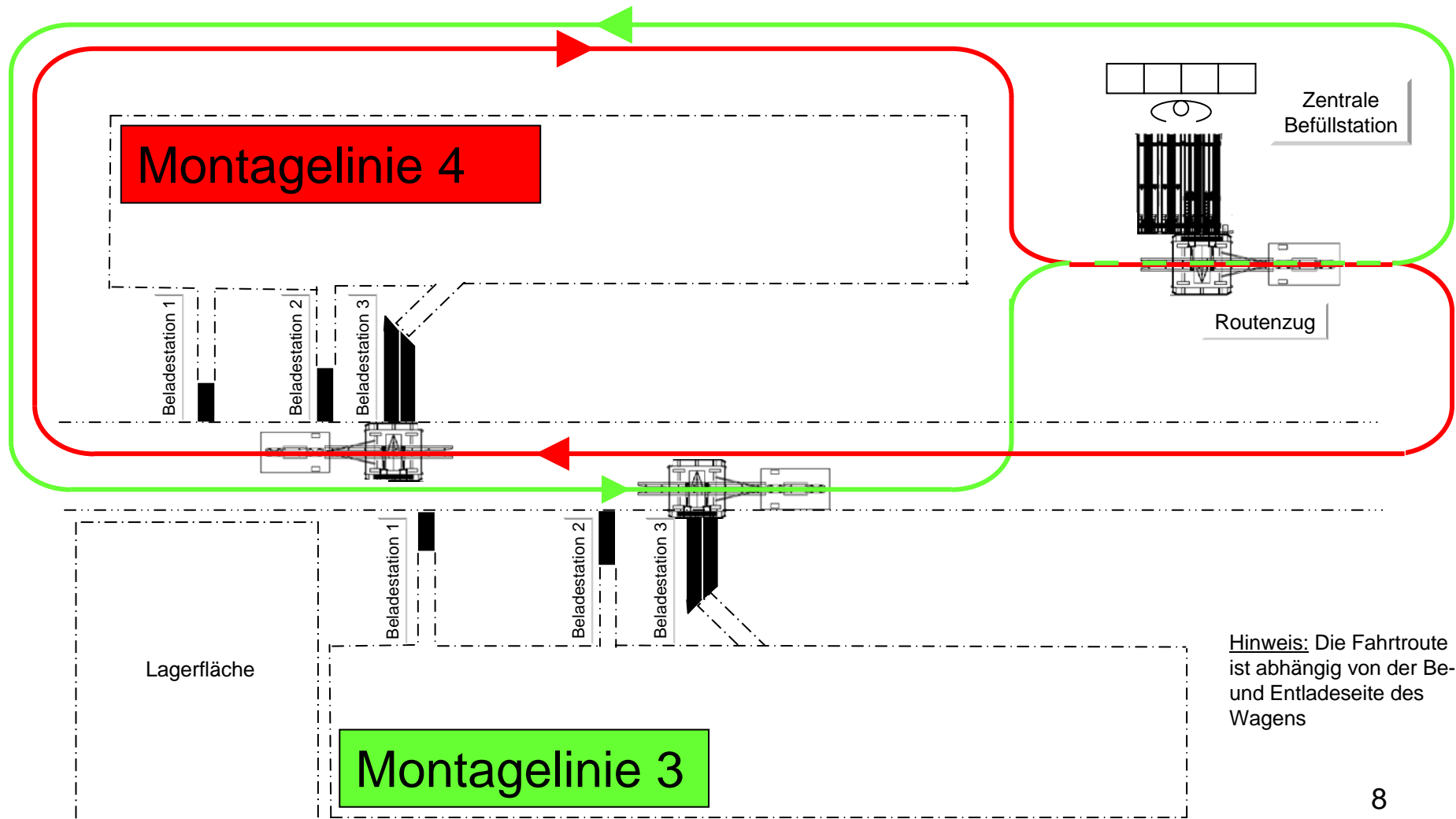



Beispiel: „Automatisierter Routenzug“ > Routenzug





Beispiel: „Automatisierter Routenzug“ > Zentrale Befüllstation

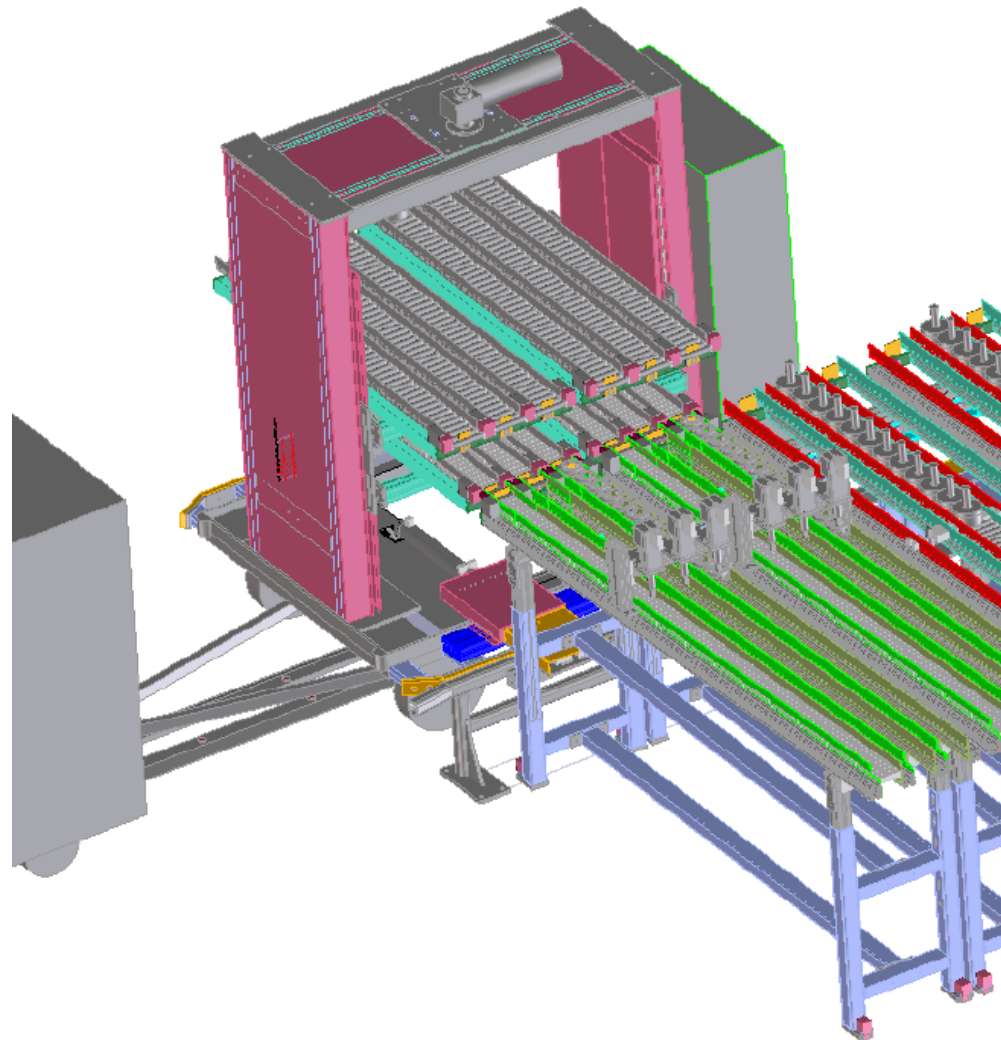



Beispiel: „Automatisierter Routenzug“ > Beladestation 1

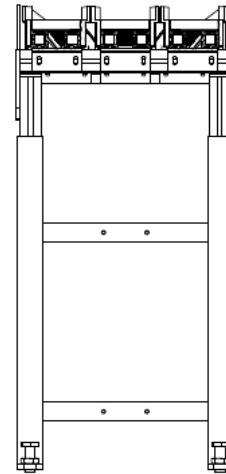
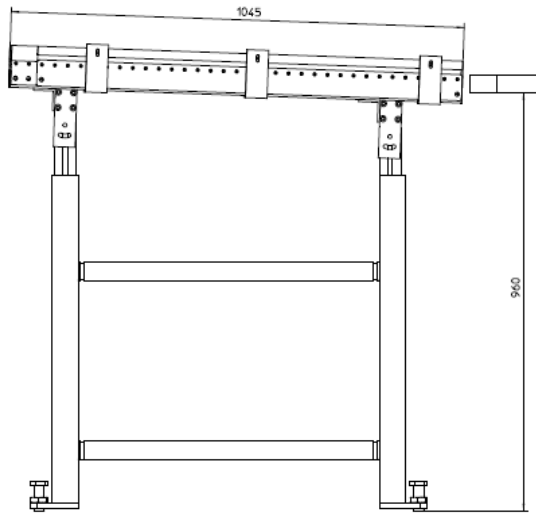

Routenzug

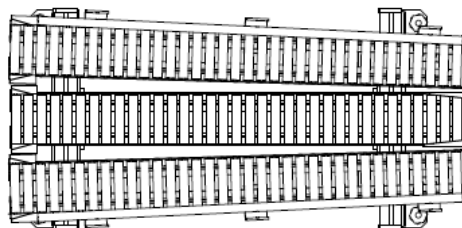

Schnittstelle
zur Maschine

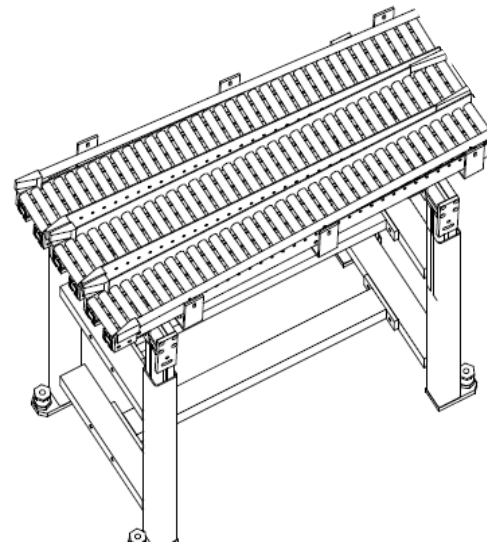



Beispiel: „Automatisierter Routenzug“ > Beladestation 2

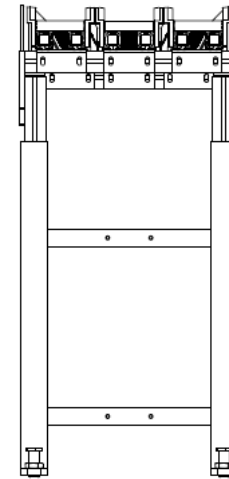
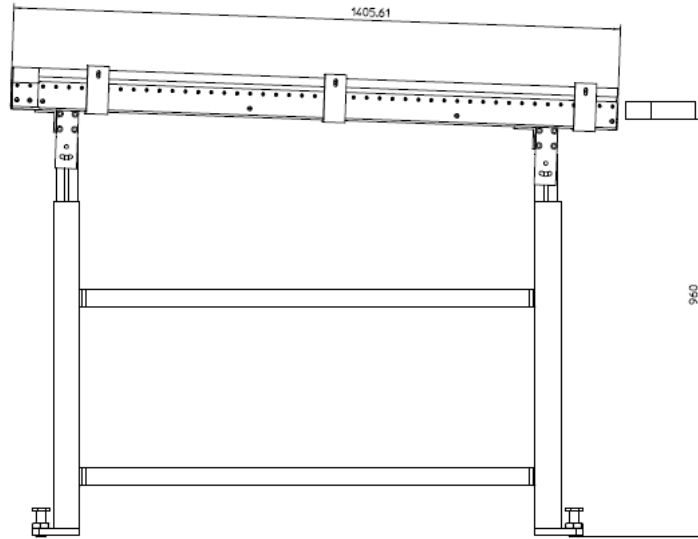

Routenzug

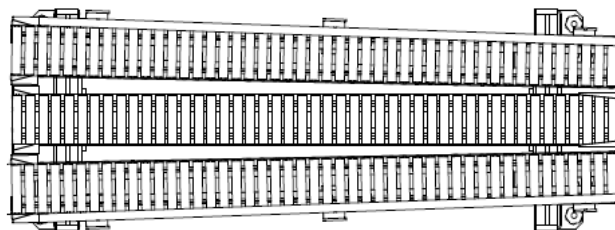

Schnittstelle
zur Maschine

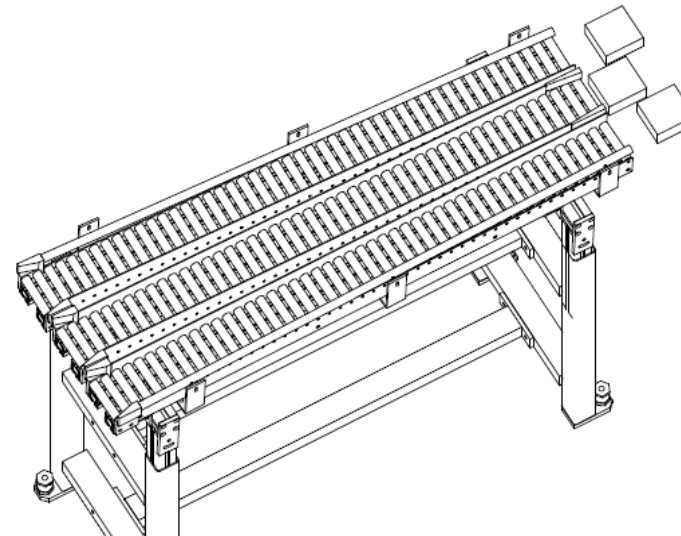



Beispiel: „Automatisierter Routenzug“ > Beladestation 3

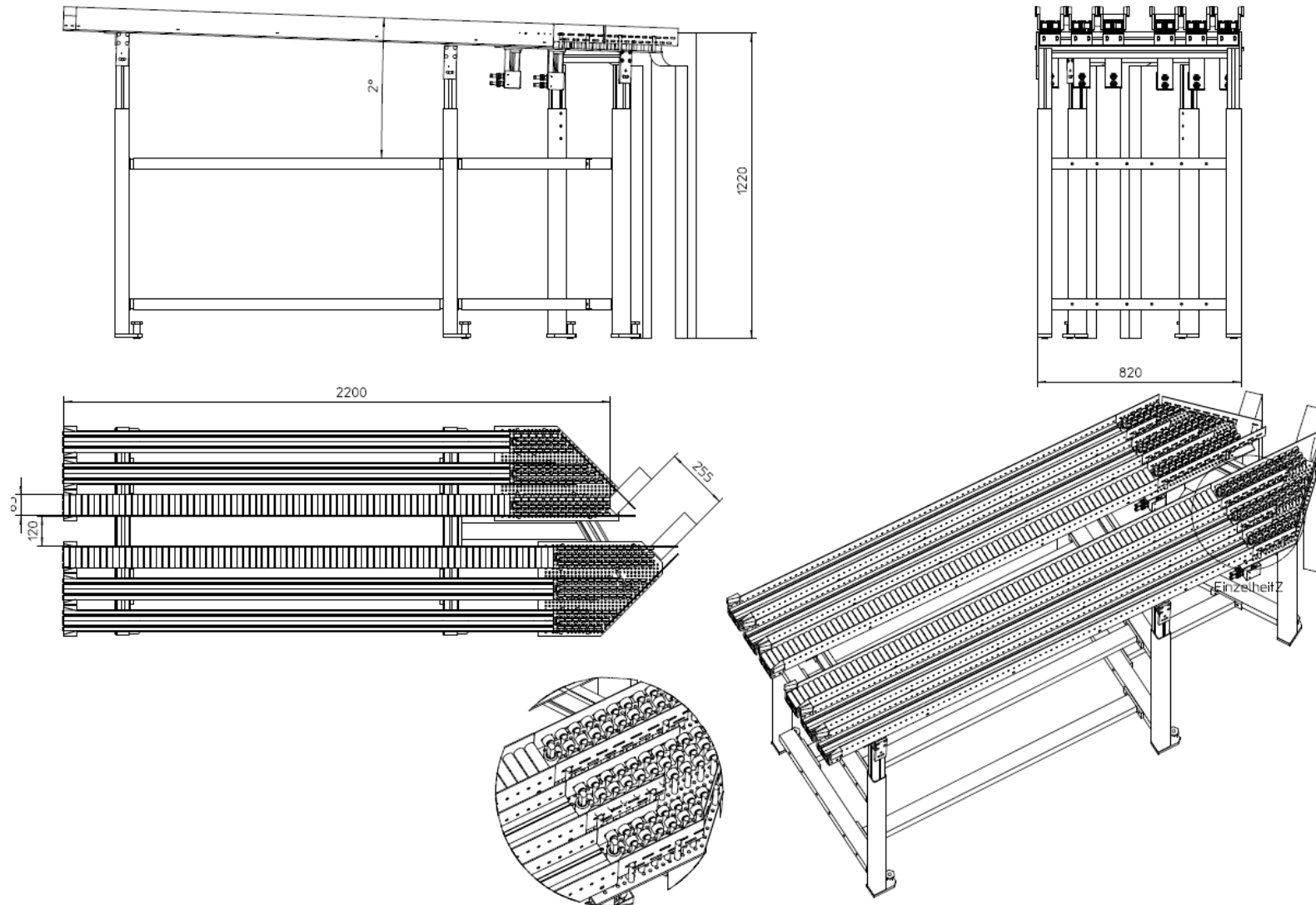



Beispiel: Routenzugwagen mit modularen Bereitstellungswagen

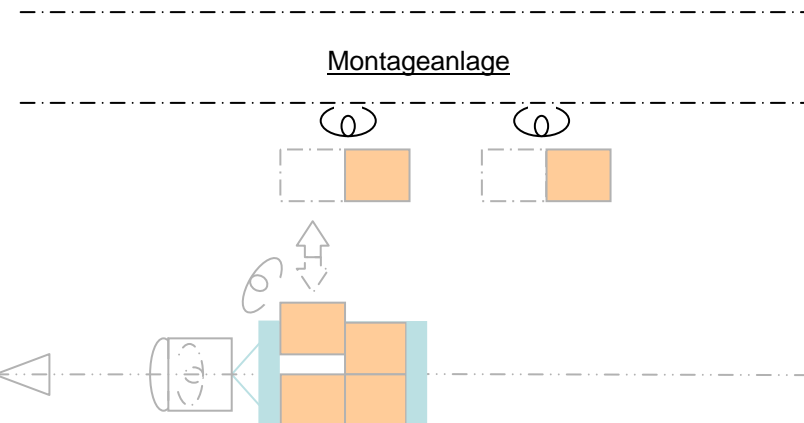

Beladestelle

Transport

Entladestelle

Transport

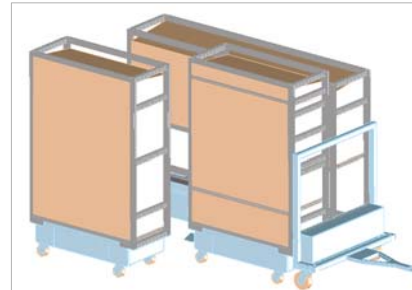

- Auskoppeln der leeren MW*
- Einkoppeln der vollen MW*

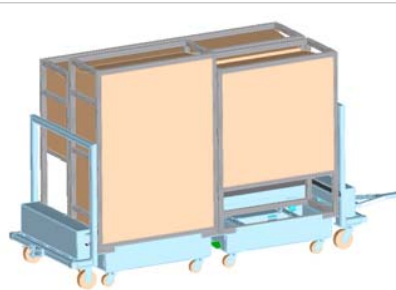

- Schleppfahrzeug zieht TW*

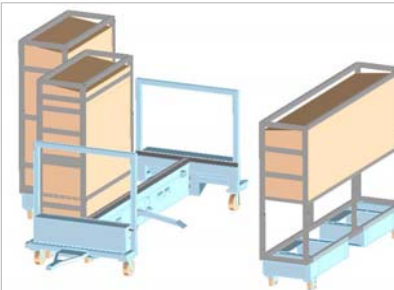

- Auskoppeln der leeren MW*
- Einkoppeln der vollen MW*

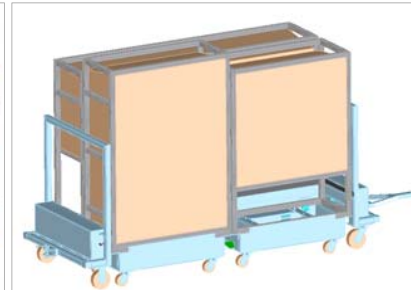

- Schleppfahrzeug zieht TW*

* MW = Modulwagen, TW = Transportwagen



Beispiel: 2-stufiges Bereitstellungskonzept mit Routenzugwagen

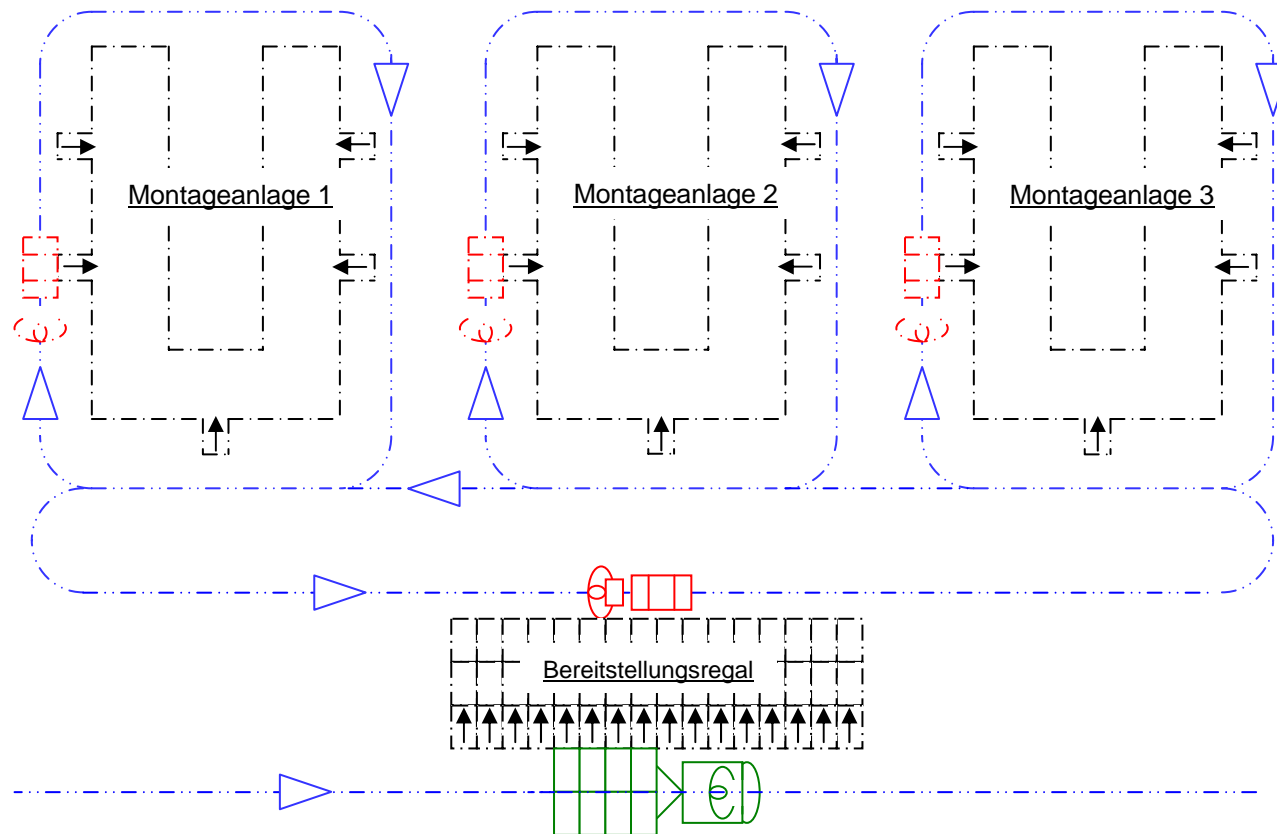

- Anlieferung der Teile in einem Montagebereich durch einen Routenzug
- Verteilung an die einzelnen Montageanlagen durch einen Werker mit Bereitstellungswagen



Beispiel: Manueller Routenzugwagen, optional mit E- Antrieb

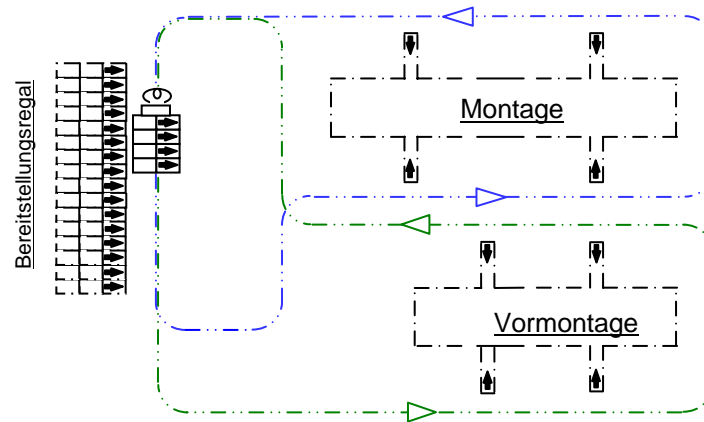

Anlagenschnittstelle



Wagenführung



Angedockter Wagen



RZW, E-Antriebnachrüstung möglich

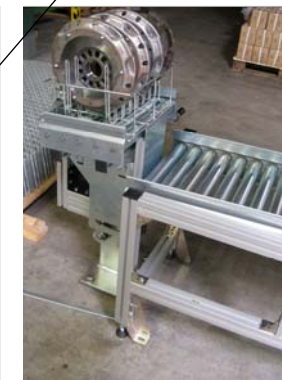

Ausheber



Beispiel für autom. Routenzugwagen > Wagen für LKW-Bremstrommeln





Beispiel für autom. Routenzugwagen > Wagen für LKW-Bremstrommeln



Der Wagen wird durch einen Schlepper gezogen und über anlagenseitige Betätigungselemente geöffnet. Die Bauteile werden über Schwerkraft in die Anlage gefördert. Der Routenzugfahrer muss nicht vom Schlepper absteigen.



Beispiel für autom. Routenzugwagen > Wagen für LKW-Bremstrommeln

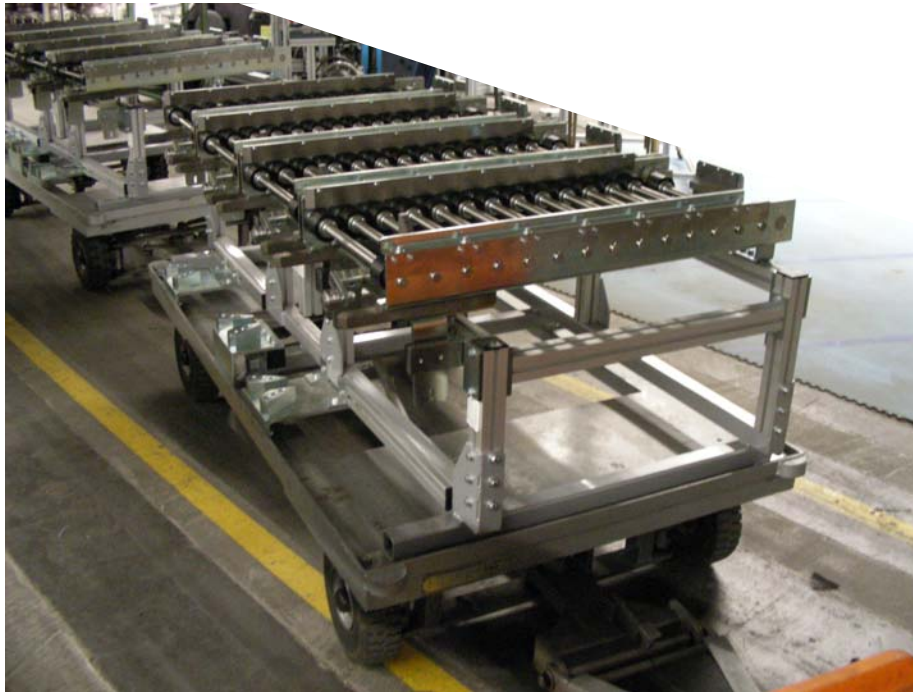

Der Wagen wird durch einen Schlepper gezogen und durch anlagenseitige Vorrichtungen autom. positioniert und geöffnet. Die Bauteile werden über Schwerkraft in die Anlage gefördert. Der Routenzugfahrer muss nicht vom Schlepper absteigen.

Konstruktionsdetails





Beispiel für autom. Routenzugwagen > Wagen für LKW-Planetengeräte



Der Wagen wird durch einen Schlepper gezogen und durch anlagenseitige Vorrichtungen autom. positioniert und geöffnet. Die Bauteile werden über Schwerkraft in die Anlage gefördert. Der Routenzugfahrer muss nicht vom Schlepper absteigen.

Konstruktionsdetails

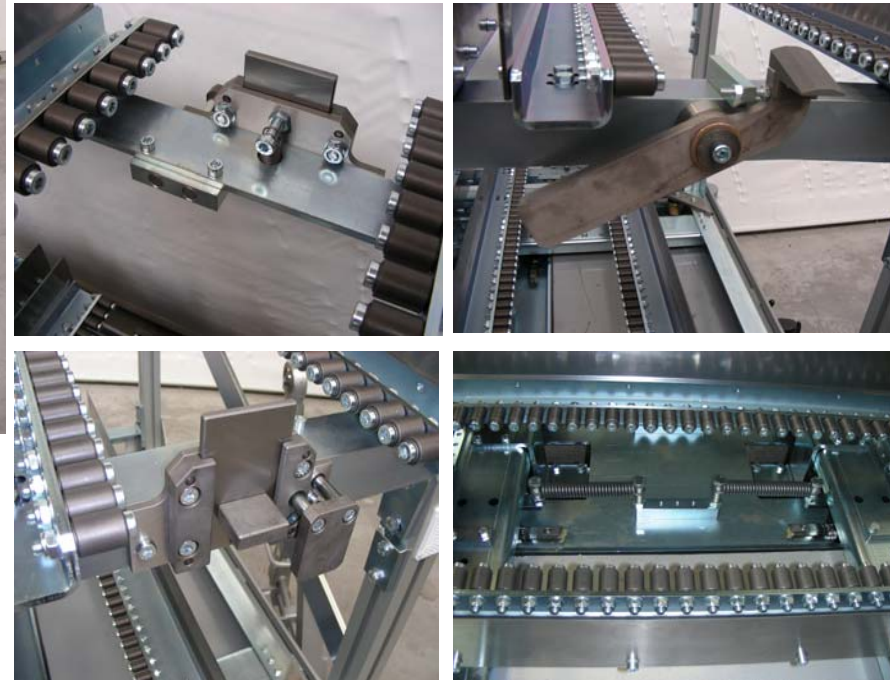



Beispiele für manuelle Routenzugwagen



Die Wagen wird durch einen Schlepper gezogen. Die Wagen werden an der Anlage abgehängt bereitgestellt. Der Werker holt sich den Wagen vom Bereitstellungsplatz an seinen Arbeitsplatz.



Beispiel für manuellen Routenzugwagen

Bereitstellungs-Rollenbahn



Wagenzentrierung,
an Bereitstellungs-
Rollenbahn befestigt

Pedale zum an- und
abkoppeln des Wagens

Konstruktionsdetails



Der Wagen wird durch den FTS-Routenverkehr an der Anlage bereit gestellt. Da die Anlage schlecht zugänglich ist wird der Wagen durch den Werker an das Zuführband geschoben. Aufgrund des hohen Werkstückgewichts von ca. 100 kg wird der Wagen bei der Übergabe an die Bereitstellungsrollenbahn angekoppelt.



K+R-Service

- ❖ Versand von MMS-Bauteilen auf Anforderung innerhalb 24 Std



- ❖ Service-Reaktionszeiten* an Werktagen:
 - Im Umkreis von 50 km: 4 Std
 - Innerhalb Deutschland: 24 Std
 - Innerhalb Europa: 48 Std
 - Sonstiges Ausland nach Absprache



* Unverbindliche Richtwerte bei einer Aktivierung bis 12 Uhr,



Unsere Kunden weltweit



Bosch
Daimler AG
Dürr ecoclean GmbH
Elring Klinger AG
Erbe Elektromedizin GmbH
Erima GmbH
Hoerbiger Antriebstechnik GmbH
Krauss-Maffei GmbH
Mercedes AMG GmbH
Metabowerke GmbH
Porsche AG
Sick AG
Walter AG
Wincor Nixdorf GmbH
WMF AG
ZF Getriebe GmbH



Kontakt

Kemmler + Riehle GmbH & Co. KG

Maschinenbau

Betzingen, Industriegebiet-West

Ferdinand-Lassalle-Straße 61

72770 Reutlingen-Betzingen

Telefon +49 (0)7121/9573-0

Telefax +49 (0)7121/9573-23

info@kemmler-riehle.de

www.kemmler-riehle.de

